

information

- ◇セブンイレブン・・・ 220m徒歩/3分!
- ◇ローソン・・・ 350m徒歩/4分!
- ◇ゆりがはら内科・・・ 200m徒歩/3分!
- ◇たんぽぽ公園・・・ 120m徒歩/2分!
- ◇JR百合が原駅・・・ 720m徒歩/9分!
- ◇百合が原幼稚園・・・ 400m徒歩/5分!
- ◇中央バス停(300m徒歩/4分)～地下鉄栄町駅(10分)
- ◇百合が原小学校・・・ 150m徒歩/2分!
- ◇篠路中学校・・・ 700m徒歩/9分!

建築条件付き!

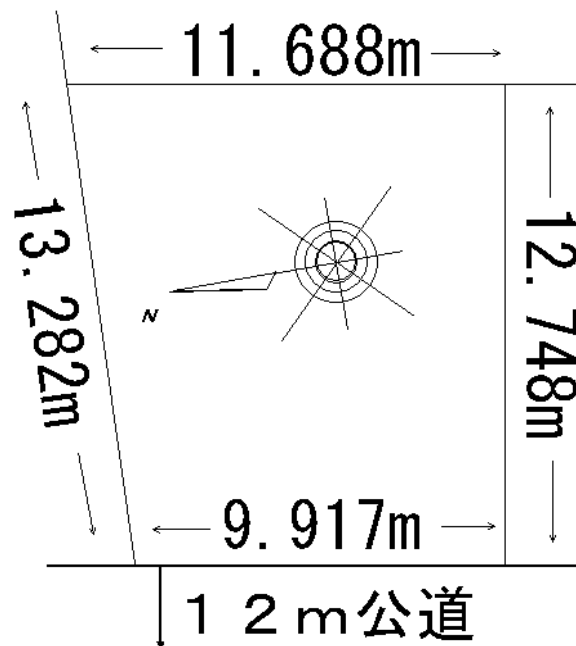

※図面は手書きの為、現況を優先とさせていただきます。



(建築イメージ!!)



| | | | | |
|-------------|------------------------------|----------------|---------|----------------|
| 物件種目 | 売土地 | | | |
| 最寄駅 | JR「百合が原」駅 | | | |
| 間取タイプ | | | | |
| 価格 | 7,600,000円 | | | |
| 物件所在地 | 札幌市北区百合が原9丁目 | | | |
| | 3-15(住居表示) | | | |
| 交通 | 学園都市線 | | 百合が原 駅 | |
| | 徒歩9分 | | | |
| 土地面積 | 140.00 | m ² | ほかに | m ² |
| | 42.35 | 坪 | 私道面積 | なし |
| 建物 | 構造・規模 | | 造 階建 | |
| | 面積 | | 延べ | |
| | 間取内訳 | | | |
| 土地権利 | 所有権 | 地目 | 宅地 | |
| 都市計画 | 市街化区域 | 用途地域 | 第一種住居地域 | |
| 建ぺい率 | 60% | 容積率 | 200% | |
| 他の法令上の制限 | 33m高度地区、景観計画地域 | | | |
| 築年月 | | 駐車場 | | |
| 現況 | 古家有リ/解体渡 | 引渡日 | 相談 | |
| 建築確認番号 | | | | |
| 接道状況(角地・間口) | 西側12m公道に間口9.917m接道する。 | | | |
| 設備 | 電気・上水道・下水道・LPG | | | |
| 備考 | 備考1. 建築条件付き 備考2. 建物解体更地渡し | | | |
| 会員番号 | | | 物件番号 | |

アットホーム・ファクトシート(不動産情報流通システム専用物件資料)



不動産総合情報サイト **at homeweb** www.athome.co.jp



免許番号 北海道知事免許 石狩(1)8218号

LLC 総建合同会社

札幌市北区太平1条1丁目3番8号

TEL 011-788-2408 FAX 011-788-2418

■取引態様 ■手数料 ■情報公開日

売主

2018/3/19

担当 天野; 090-2873-3085